

APLICAÇÕES

- Transporte, pesagem e etiquetagem automática de caixas ou embalagens individuais
- Embalagens até 30 kg ou 80kg, até 40 emb/min de tamanho Larg x Comp x Alt - 750 x 360 x 200 mm.
- Em alimentação automática é aconselhado o uso de tapete de separação.

EMBALAGENS

Termo-selagem, Termo-formagem, Flow Pack, Filme extensível, Retrátil, Individual Quick Freezing (IQF), Barrier Display Film (BDF), Bolsas 1/4,, Caixas de Plástico, Caixas de Cartão, etc.



Fig. ES6001



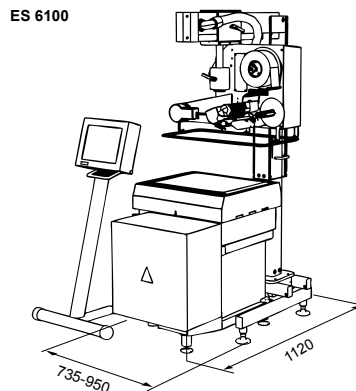
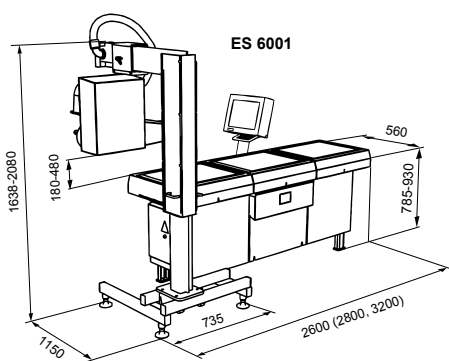

- A série ES6000 pode ser integrada em linhas de produção já existentes, funciona quer na direção direita-esquerda como esquerda-direita.
- O sistema compacto ES 6100, com apenas um tapete transportador, permite etiquetar embalagens até 30 kg, quer seja no topo dianteiro, topo traseiro ou na parte superior.
- O módulo de movimentação livre da impressora permite rotular nas mais variadas posições.
- Rotulagem de desempenho de até 40 embalagens por minuto.
- Sistema Interativo de pesagem e etiquetagem através do software Espera ESMS.

CARACTERÍSTICAS

	SÉRIE ES6000	SÉRIE ES6100
Terminal	ESC c/touch Screen	
Interface Operador	ESMS	
Alcance de Peso	30 / 80 kg*	
Performance (Embalagem/Minuto)**	Até 40	Até 15
Dimensões de Embalagem em mm	C x L x A	
• Máximo	550 x 500 x 480	550 x 500 x 480
• Com tapete adicional	550 x 400 x 480	550 x 400 x 480
• Com opção embalagens longas	C 650 mm	C 600 mm
Velocidade Tapetes	Variável	
Deteção de produto	Fotocélula	
12 Dot/mm / 300dpi	Sim	
Passagem Etiqueta	110 mm	
Velocidade Máxima Etiqueta	250 mm/s	
Largura Impressão	104 mm	
Dimensões Min. Etiqueta L x C	37 x 37 mm	
Dimensões Máx. Etiqueta L x C	106 x 170 mm ***	
Núcleo do Carretel Rolo Etiqueta	76 mm	
Diâmetro Máx externo Rolo Etiquetas	210 mm	
RS232	Não	
USB	Sim	
Ethernet	Sim	
Ligação PS/2	Não	
Alimentação Elétrica	190 V a 260 V / 50 – 60 Hz	
Classe de Proteção	IPX4	
Temperatura de Operação	-10°C até +40°C	

* Com sistema de segurança
 ** Dependente do tamanho embalagem e etiqueta
 *** Na utilização de etiquetas grandes recomendamos testes em fábrica